

## Kegelradgetriebe

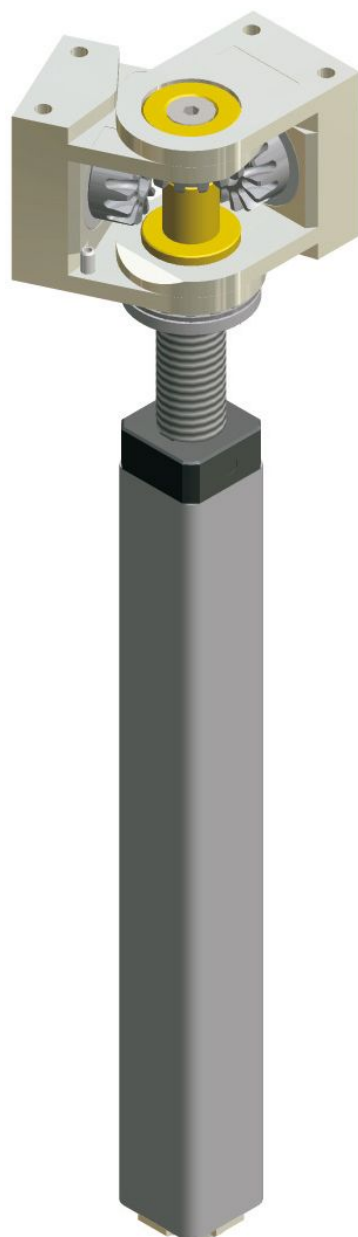

stufenlose  
Höhenverstellung

4 8 5 0

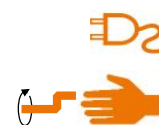

### **Beschreibung:**

Getriebe für stufenlose Höhenverstellung für Möbel und Maschinenbau.

### **Besondere Merkmale:**

Sie sind bei den Getrieben nicht mehr an den rechten Winkel gebunden (schwenkbar).

- Gehäuse aus Zinkdruckguß
- Einsatzgehärtete Zahnräder

### **Kundenspezifisch:**

Das Getriebe kann mit unterschiedlichen Spindel-längen und Spindelsteigungen geliefert werden.

### **Sicherheitshinweis:**

Abhängig von der eingesetzten Spindel ist die Selbsthemmung des Systems zu prüfen.

# Kegelradgetriebe 4850

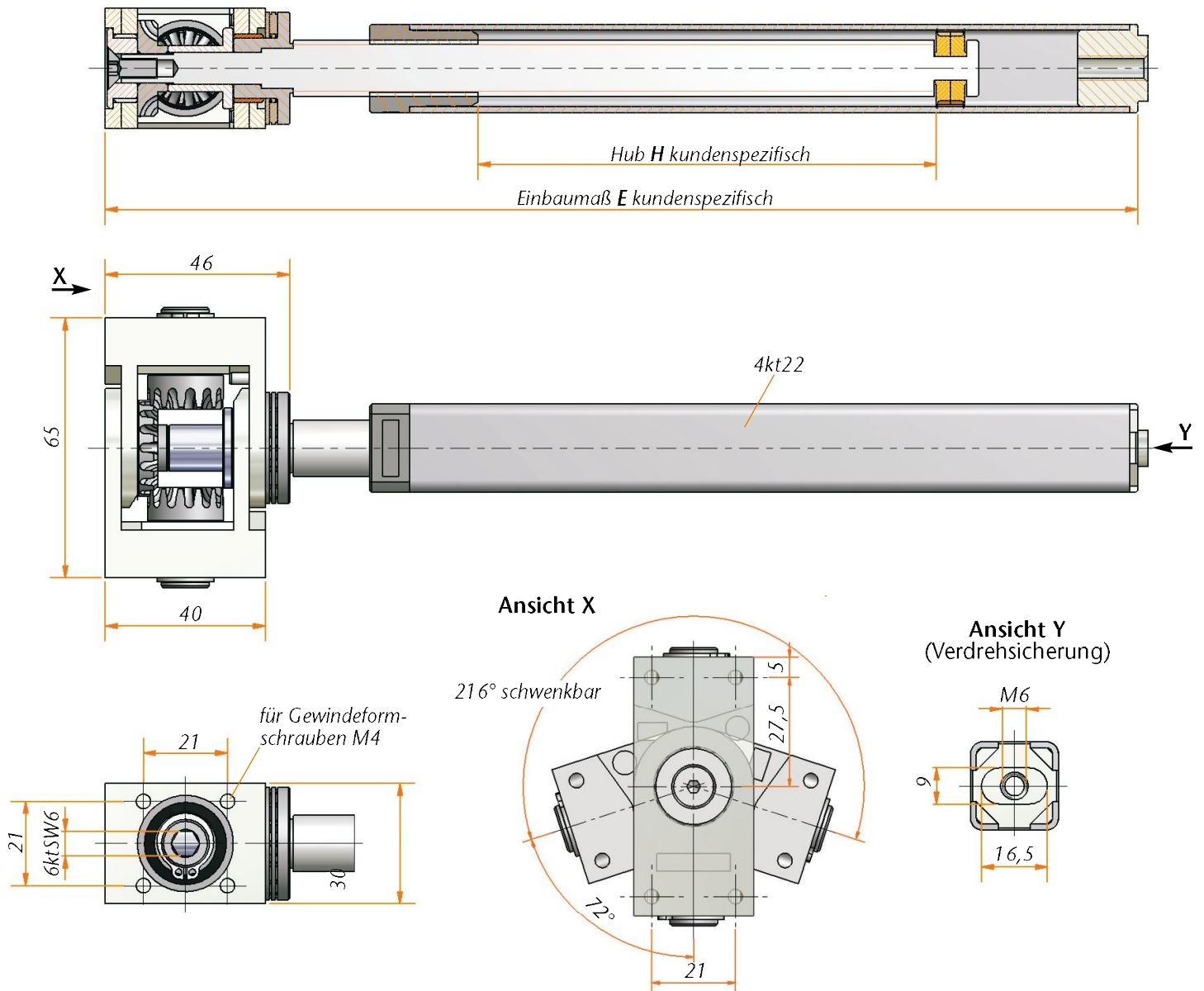

## Technische Angaben

Baureihe	4850
Übersetzungen	1 : 1
Antrieb	6ktSW6 mm
Hub max.	Einbaumaß -99 mm
Max. Hubkraft	1200 bei Tr14x3 N
Max. Antriebsdrehmoment	6 Nm